

## Frigobar 47 Litros HS-65L MAIGAS

Categorías: Frigobares | Stock: Agotado



### Descripción

El Frigobar 47 Litros HS-65L MAIGAS **de MAIGAS** ofrece una perfecta combinación entre diseño vintage y tecnología moderna, ideal para quienes buscan optimizar espacios reducidos sin sacrificar estilo ni funcionalidad.

Con una estructura robusta, eficiente y de bajo consumo energético, se adapta perfectamente a hogares, oficinas, hoteles y departamentos.

### Características Destacadas

#### Diseño Compacto y Elegante

- Estilo retro en estilo retro, ideal para decorar con personalidad dormitorios, oficinas o salas de estar.
- Puerta con **cierre magnético** y **bisagra reforzada**, asegurando durabilidad y cierre hermético.

#### Rendimiento Eficiente

- Sistema de **deshielo manual** que simplifica el mantenimiento y prolonga la vida útil.
- Control de temperatura manual, ajustable entre **0 °C y 10 °C**, para conservar bebidas y alimentos con precisión.
- Utiliza **refrigerante R134a**, ecológico y libre de agentes dañinos para la capa de ozono (ODP=0).

#### Distribución Interna Funcional

- Una repisa de **vidrio templado**, resistente y fácil de limpiar.
- Carga frontal que optimiza el acceso y la organización del contenido.

### Especificaciones Técnicas Frigobar 47 Litros HS-65L MAIGAS

- **Capacidad útil:** 47 litros

- **Temperatura regulable:** 0 °C a 10 °C
- **Refrigerante:** R134a (ecológico)
- **Sistema de deshielo:** Manual
- **Condiciones de uso:** Hasta 28 °C (no apto para intemperie)
- **Estructura interna:** 1 repisa de vidrio templado
- **Dimensiones aproximadas:**
  - Alto: 500 mm
  - Ancho: 485 mm
  - Profundidad: 440 mm
- **Consumo energético:** 0,294 kWh/24h
- **Peso neto/bruto:** 14,3 kg / 15,6 kg

---

## Usos Sugeridos Frigobar 47 Litros HS-65L MAIGAS

- **Oficinas y escritorios personales:** para mantener bebidas frías y snacks organizados.
- **Dormitorios y salas pequeñas:** perfecto para refrigerar alimentos y bebidas sin ocupar mucho espacio.
- **Hoteles y habitaciones de huéspedes:** solución estética y funcional para brindar confort a los clientes.

---

## Tips de Mantenimiento

- **Limpieza interna regular:** con paño húmedo y detergente suave. No usar productos abrasivos.
- **Deshielo periódico:** realizar manualmente según uso, para mantener el rendimiento del sistema.
- **Verificar cierre magnético:** asegúrese de que la puerta cierre correctamente para conservar el frío.
- **Evitar sobrecarga:** no sobrellenar para mantener el flujo de aire frío y un funcionamiento eficiente.
- **Ubicación adecuada:** evitar exposición directa al sol o colocación en exteriores.

---

## Beneficios Adicionales Frigobar 47 Litros HS-65L MAIGAS

- **Eficiencia energética:** bajo consumo y respeto por el medio ambiente.
- **Diseño retro funcional:** agrega estilo y utilidad al mismo tiempo.
- **Versatilidad y practicidad:** ideal para espacios reducidos sin comprometer su capacidad.

---

## Conclusión

Este **Frigobar MAIGAS** es la opción perfecta para quienes buscan un equipo compacto, funcional y con carácter.

Ideal para ambientes donde el diseño es tan importante como el rendimiento.

Frigobar 47 Litros HS-65L MAIGAS, repisa de vidrio templado, puerta con cierre magnético y sistema de deshielo manual.

Ideal para hogares, oficinas y hoteles. Rango de temperatura entre 0 °C y 10 °C.

Bajo consumo energético y diseño vintage.

## Especificaciones

Característica	Detalle
Color	Negro, Rojo
Dimensiones	46 x 50 x 50 cm
Peso	16 kg

## Galería de imágenes

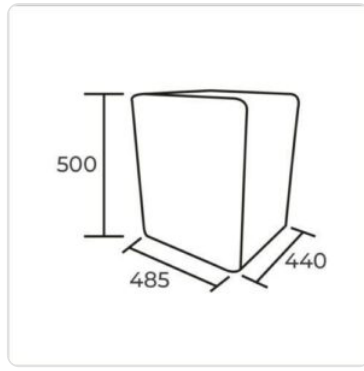

---

Tel: +56 9 2951 9044 | [contacto@mundogastronomico.cl](mailto:contacto@mundogastronomico.cl) | <https://www.mundogastronomico.cl>  
Documento generado automáticamente el 27/04/2026 09:44